

PATRON 11

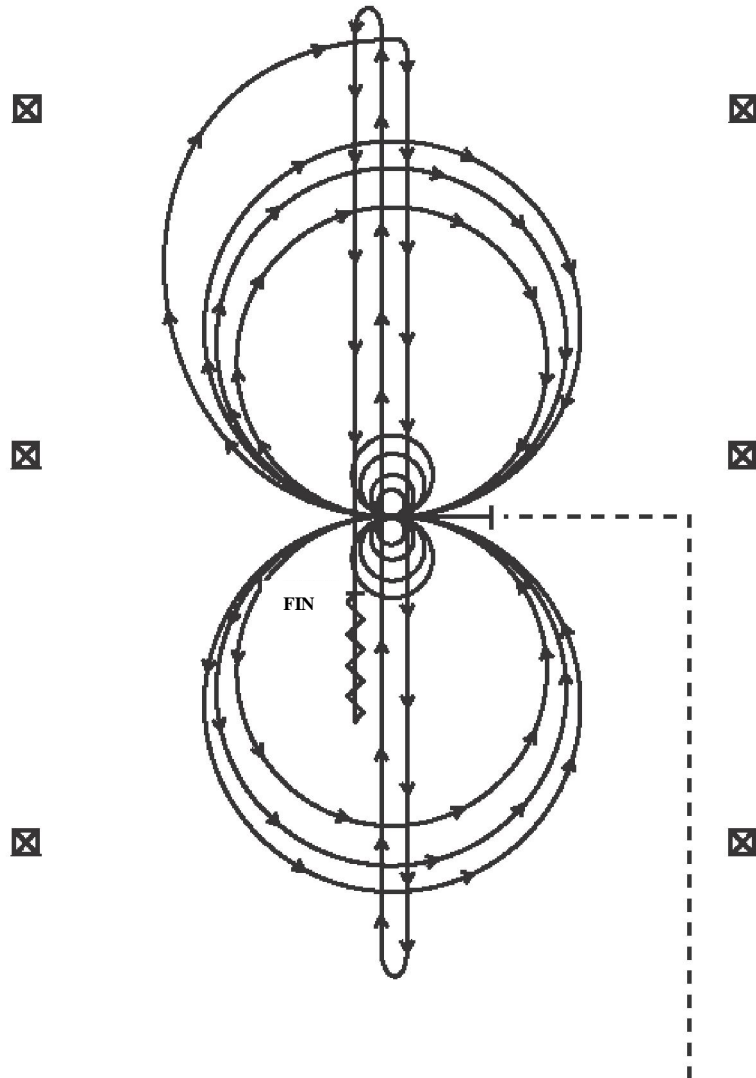

Le cheval doit se rendre au centre du manège au TROT. Le cheval doit être au pas ou arrêté avant de débiter le patron. Commencer au centre du manège, face au mur ou à la clôture de gauche

- 1- Compléter quatre vrilles vers la gauche. Hésiter.
- 2- Compléter quatre vrilles vers la droite. Hésiter.
- 3- Commencer sur le pied droit, compléter trois cercles vers la droite : le premier cercle petit et lent; les deux autres grands et rapides. Changer de pieds au centre du manège.
- 4- Compléter trois cercles vers la gauche : le premier cercle petit et lent ; les deux autres cercles grands et rapides. Changer de pieds au centre du manège.
- 5- Commencer un grand cercle vers la droite mais ne pas refermer ce cercle. Au sommet du cercle, se diriger vers l'extrémité opposée du manège sur la ligne du centre. Au-delà de la dernière borne, effectuer une volte-face à droite – aucune hésitation.
- 6- Galoper vers l'extrémité opposée du manège sur la ligne du centre. Au-delà de la dernière borne, effectuer une volte-face à gauche – aucune hésitation.
- 7- Galoper au-delà de la borne du centre et effectuer un arrêt en glissade. Reculer jusqu'au centre du manège ou au moins 3 mètres (10 pieds). Hésiter afin de démontrer la fin du parcours.

Le concurrent doit descendre du cheval, enlever la bride et la présenter pour vérification au juge désigné.